

防雪ネット仕様書

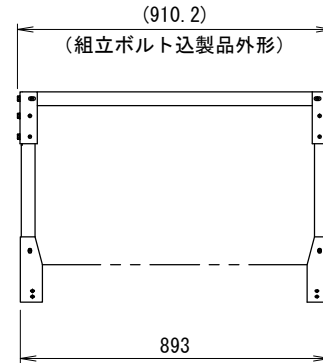
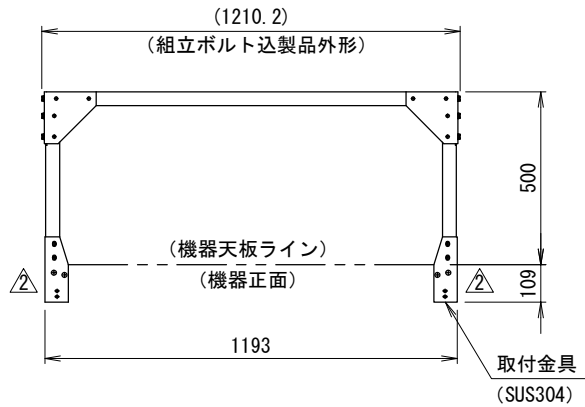
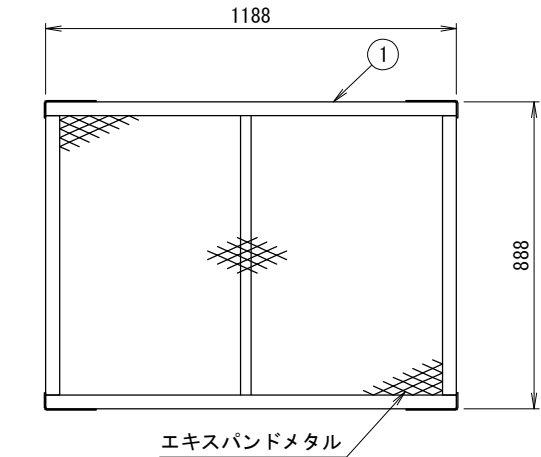

型式			
機器			
機器質量			
現場名			
系統名			
仕様			
材質	SS400		
製品質量	△①:約20 (kg)		
表面処理	溶融亜鉛めっき 2種・HDZ40		
適用設置地域	一般/塩害地域		
付属品			
六角ボルト	M8		
エバタイトネジ	φ5		
その他	現地組立式		
	製品製造番号	取付要領書番号	
①	3-NAL049-D01	No. 297 △	
番号	日付	改訂記事	
△	2019. 10. 21	質量変更、取付要領書番号追加	
△	2021. 01. 08	固定板形状変更	
承認日	承認	設計	作図
2019. 09. 19	篠崎	塚田	塚田
ネミー株式会社			
図番	3-NAL049		

<注記>

- 以下の設計基準を厳守して製品を使用してください。
地表面粗度区分: II, 設計基準風速: 40m/s, 設計水平震度: 2. 0G, GL~製品頂点までの高さ: 40m以下
- 室外機を複数台設置する場合は30mm以上の間隔で配置してください。
- 本書中の規格値は相当仕様です。
- 本製品を用いることによる室外機側の影響(アンカー部強度等)を事前に確認してください。