

防球ガード仕様書 中型

型式 BG-1700

機器

機器質量

現場名

系統名

架台質量 20.5 kg

主材 $\phi 6$ 、2.3t

材質 SWM-B、SS400

表面処理 ポリエステル粉体塗装
(塗装色: 白系 マンセル2.5Y9/1半ツヤ)

<付属品>

<備考>

- 品質改善のため製品の仕様は予告無く変更する場合があります。
- アンカーボルトは含まれていません。先様にてご用意ください。

製品製造番号 2031-0001

番号	日付	改訂記事
①	2021. 03. 05	部品共通化による寸法修正及び寸法整理
②	2023. 08. 18	不使用取付穴の削除及び背面側面取り形状追加
③	2023. 06. 01	部材補強による形状変更

発行日	承認	設計	作図
2020.11.05	加納	内田	久川

ネミー株式会社

図番 7-XXX005 ③

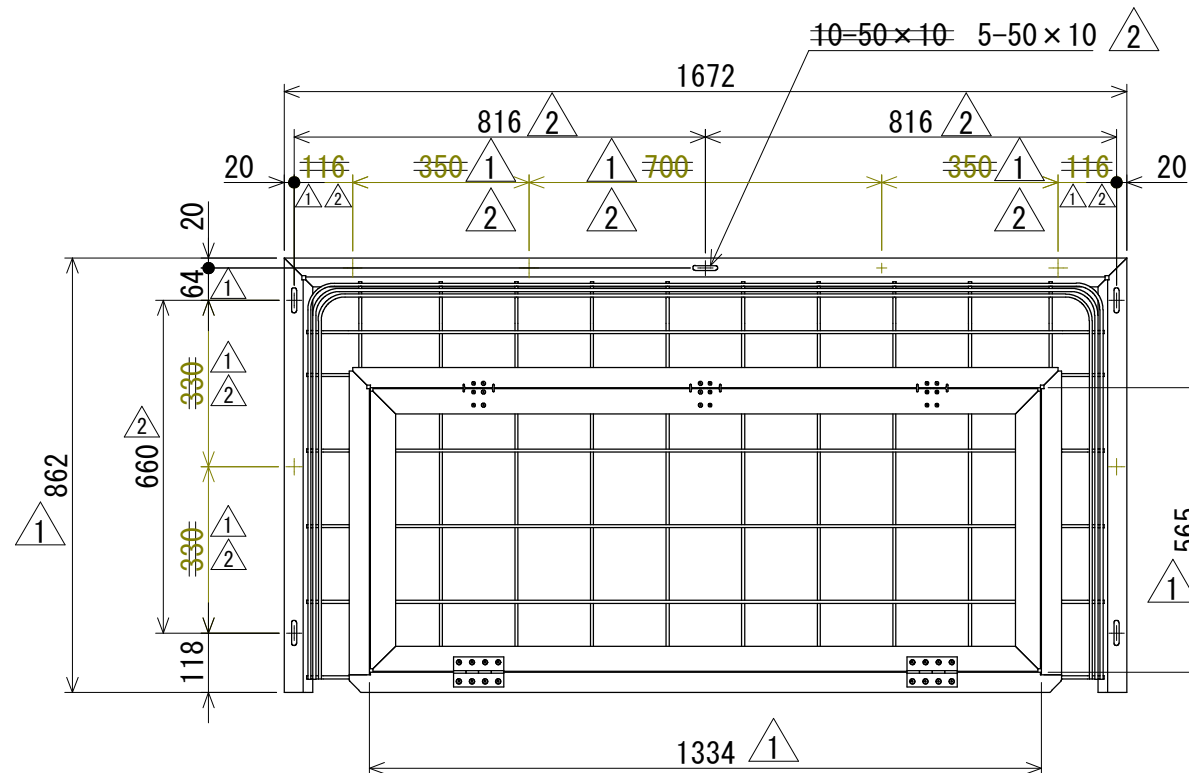
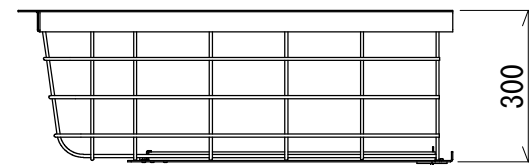
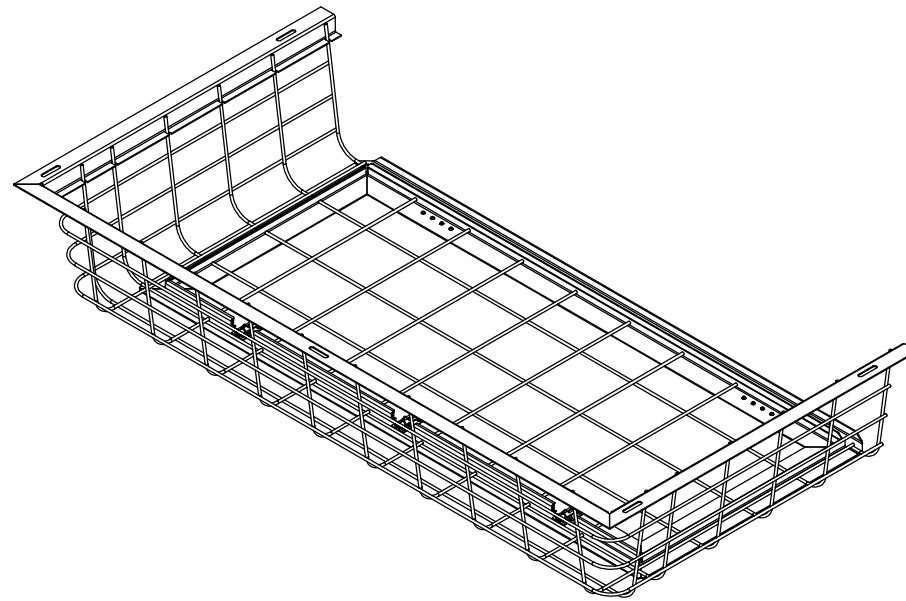

機器有効寸法
幅 : 1320mm以下
奥行 : 700mm以下
高さ : 250mm以下