

壁取付架台仕様書

番号	品名	仕様
①	支え枠組立	t2.3
②	防振材	防振パット (t10×50×75・EP)
③	横 棧	t2.3

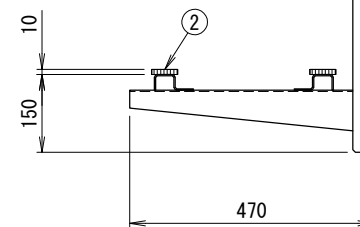
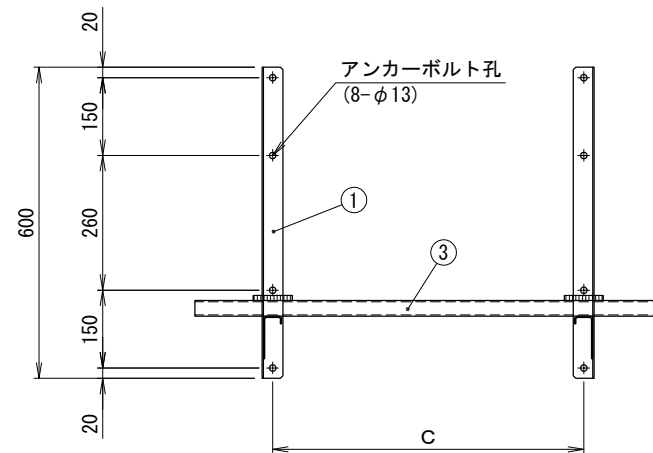
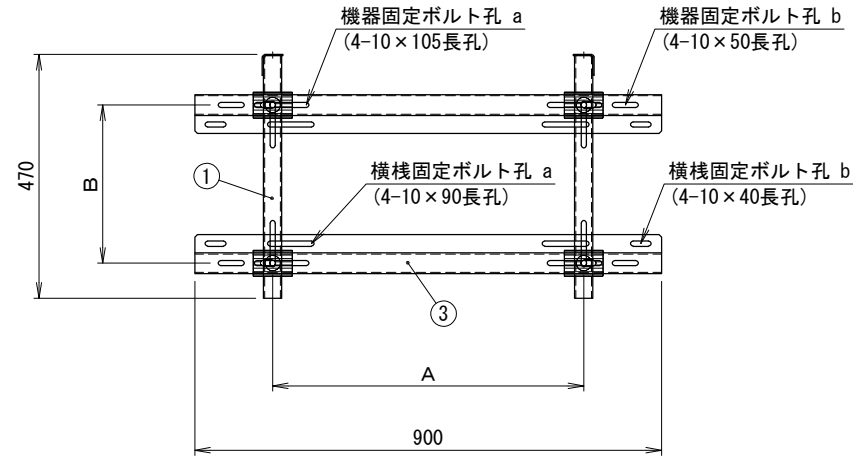

寸法表 (mm) ▲

機器固定孔ピッチ		アンカーボルト孔ピッチ
A (調整可能範囲)	B (調整可能範囲)	C (調整可能範囲)
孔a 470~660	225~370	孔a 450~610
孔b 720~800		孔b 790~850

型式 LS-800

機器

機器質量

現場名

系統名

仕様

架台質量 6 kg

材質 SS400

表面処理 溶融亜鉛めっき

耐荷重 80 kg

耐震基準 1.0 G

付属品

機器固定ボルト 溶融亜鉛めっき

M8×40L (平W×2, NT×2付) 4セット

横棧固定ボルト 溶融亜鉛めっき

M8×25L (平W×2, SW×1, NT付) 4セット

ゴムパッキン φ30×t9 4個

その他

1. 架台の据付

背面全体で垂直面に設置して下さい。

2. アンカーボルトは含まれておりません。

先様にてご用意下さい。

番号 日付 改訂記事

▲ '15.04.15 図枠更新・寸法訂正

承認日 承認 設計 作図

'02.07.04 小林 松田 相馬

☑ ネミー株式会社

図番 3-XXC012