

機器本体/防振架台共用

ネミー高置(AH)架台仕様書

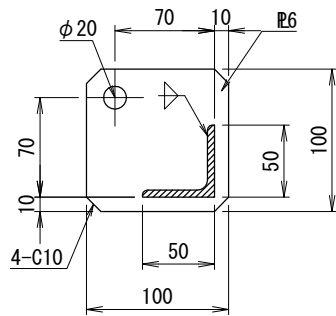

I部詳細

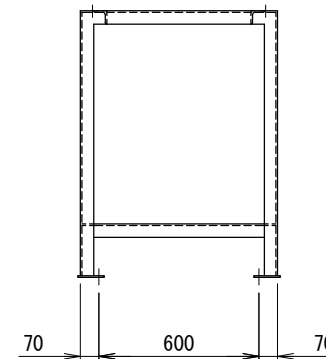
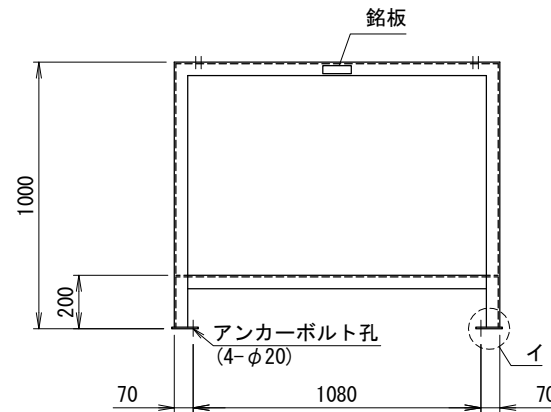
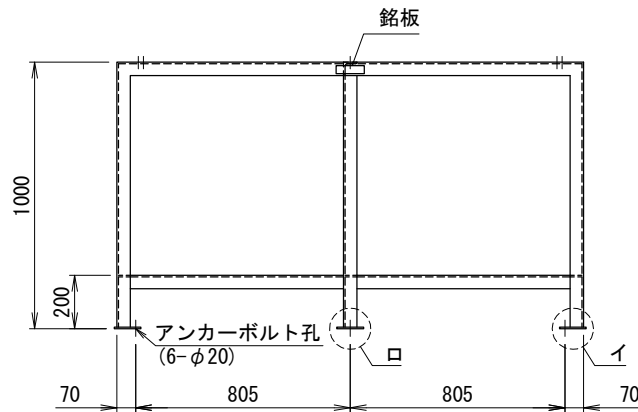
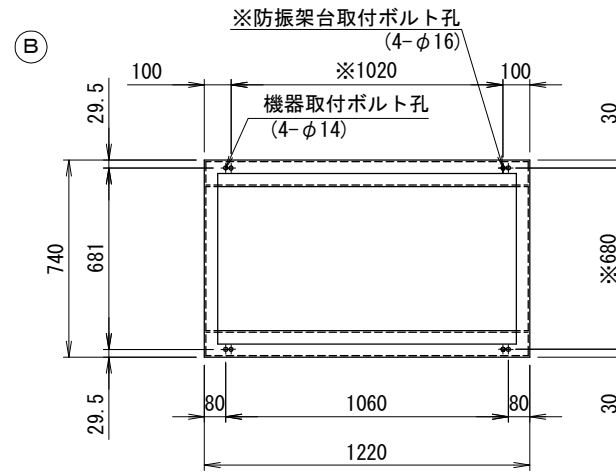
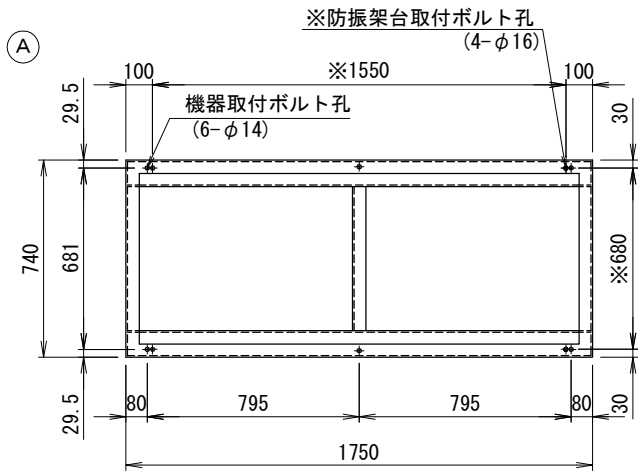
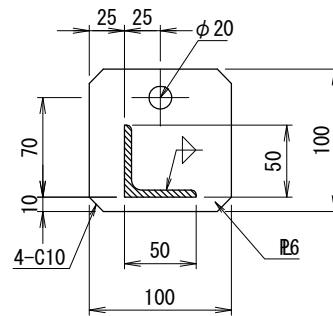

ロ部詳細

機種名 _____

機器質量 (kg)

仕様
架台質量 (A) 97 (kg) (B) 66 (kg)

表面処理 熔融亜鉛めっき
2種・HDZ45

付属品
機器固定ボルト 熔融亜鉛めっき
(A) (B) M10×40L (平W×2, NT×2付)
10セット
防振架台取付ボルト 熔融亜鉛めっき
(A) (B) M12×70L (平W, 角W, NT×2付)
8セット

その他
・アンカーボルトは含まれておりませんので、先様にてご用意下さい。
・耐重塩害仕様にも対応出来ます。

系統名 _____

_____ 殿

番号	日付	改訂記事
①	'18.12.14	型式変更
②	'18.12.17	表記変更

承認日	承認	設計	作図
'13.09.27	今	内野	内野



SCALE 1/20
(A3) FREE

型式 N-MDAH36D-DMG10A No. 3-MDG396#B1-10