

機器本体/防振架台共用

ネミー高置(BH)架台仕様書

※1 防振架台取付ボルト孔

※2・3機器取付ボルト孔

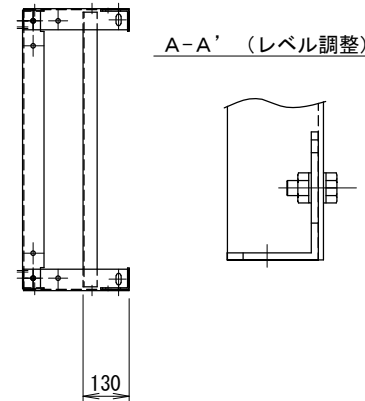
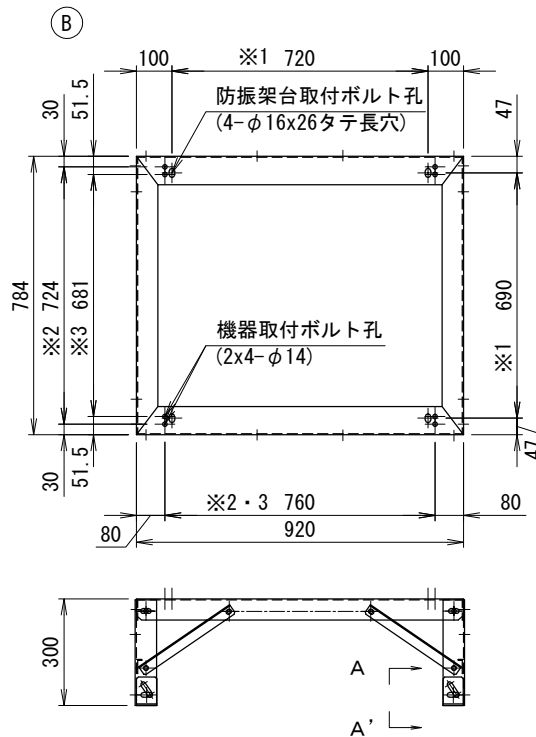
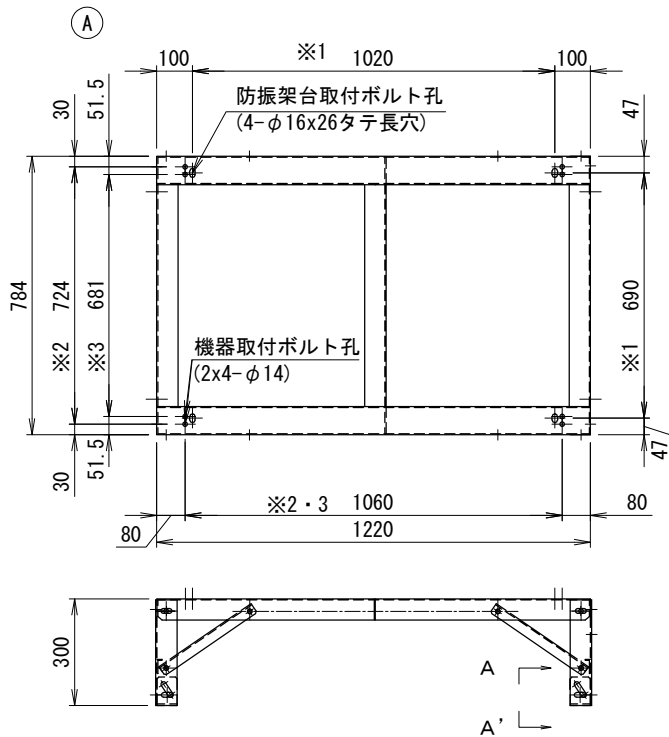

機種名 _____

機器質量 (kg)

仕様 (A) 25(kg) (B) 19(kg)

表面処理 溶融亜鉛めっき
△2種・HDZ45

付属品
機器固定ボルト 溶融亜鉛めっき
M10×40L (平W×2, NT×2付) 8セット
防振架台取付ボルト 溶融亜鉛めっき
M12×70L (平W, 角W, NT×2付) 8セット

その他
・アンカーボルトは含まれておりませんので、先様にてご用意下さい。
・耐重塩害仕様にも対応出来ます。

系統名 _____

SCALE (A3) 1/15 FREE

アンカー寸法図

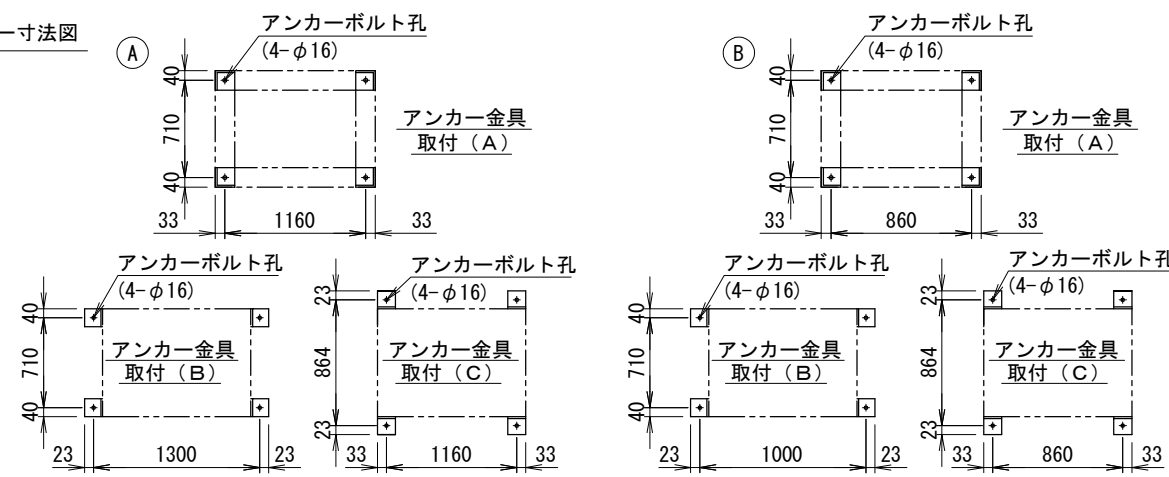

適用機種	
※2 PUHY-P850・900SCM-E2	
※2 PURY-P730・800SCM-G	
※2 PURY-P730・800SCMG1	
※2 PURY-EP500SCM-G	
※2 PURY-EP500SCMG1	
※3 PUHY-EP500・560SDM-G	
※3 PUHY-EP500・560SDMG1	
※3 PUHY-ERP500・560SDM-G	
※3 PUHY-ERP500・560SDMG1	
※3 PUHY-P690・730SDMG2	
※3 PUHY-EP690・730SDMG2	
※3 PUHY-GP500・560SDMG	
※3 PUHY-ERP500・560SDMG2	

番号	日付	改訂記事
①	'11.08.08	表記変更
②	'12.05.02	機種追加
③	'13.09.19	機種追加
④	'14.06.13	架台質量訂正

承認日	承認	設計	作図
'11.05.02	小林	小林	倉持



型式 N-MDBH30-DMG3 No. 3-MDR328#B1-3