

標準/耐塩共用仕様

ネミー防振架台仕様書

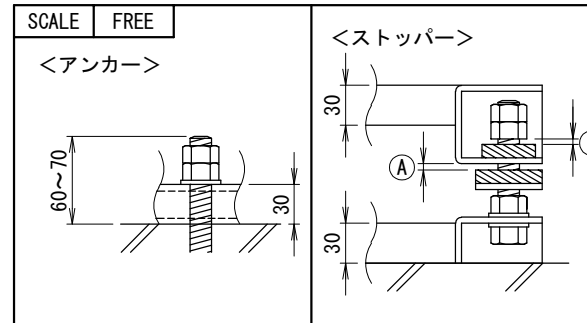
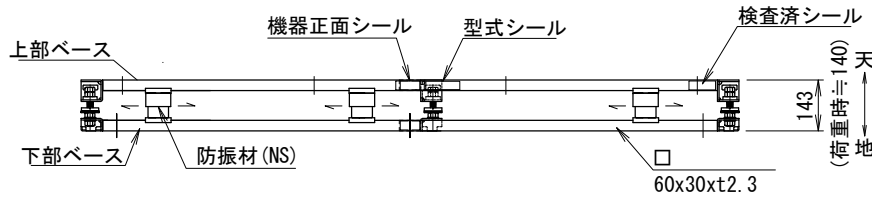
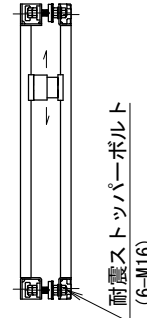
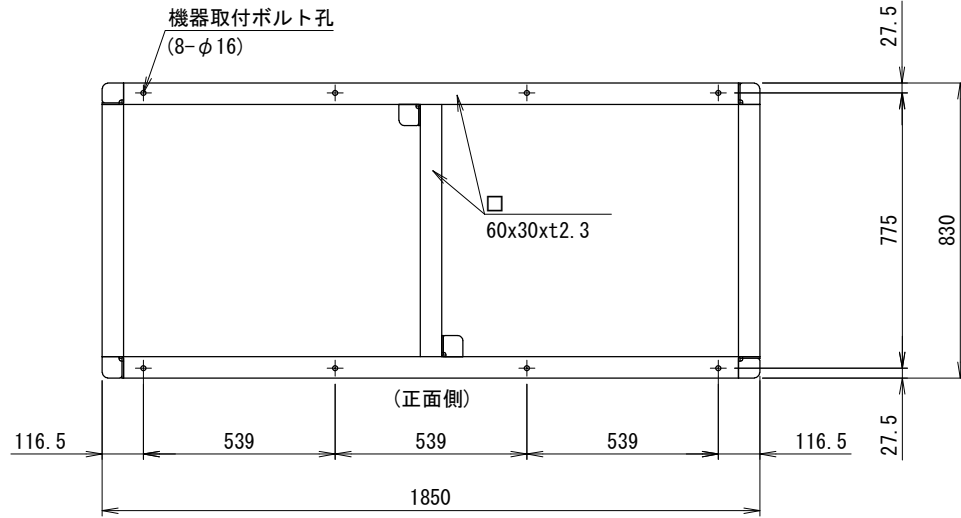

機種名 _____

機器質量 (kg)

仕様	
架台質量	51 (kg)
防振材	スプリング (NS250-100)
バネ定数	65.3 (N/mm) 8 (個)
表面処理	溶融亜鉛めっき 2種・HDZ40
耐震基準	ストッパーボルト 2.0G

付属品	
機器固定ボルト	溶融亜鉛めっき M12×70L (平W, 角W, NT×2付) 8セット

その他

系統名

SCALE	1/15
(A3)	1/20

アンカー寸法図

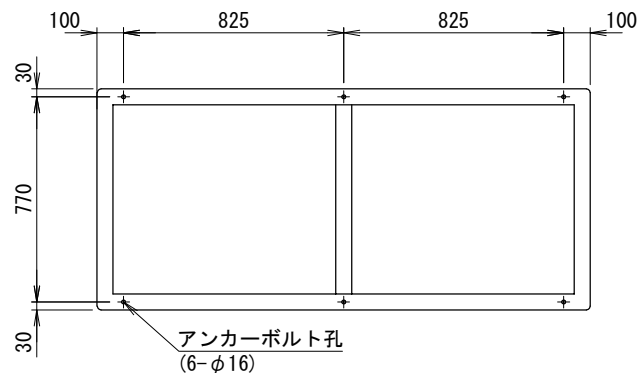

<注意点>

1. 防振架台の据付は下部ベース全面で受けるようにして下さい。
また、水平面に設置し、架台シールに基づき確実に据付けて下さい。
(上部ベースに「正面側」, 「配管側」などのシールが貼ってあります)
2. レベル調整は防振材の移動となります。
3. アンカーボルトは含まれておりませんので、先様にてご用意下さい。
4. 機器設置後に(A), (B)共に1~2mm程度隙間をあけて下さい。
5. 防振材の仕様は場合により変更する事があります。

適用機種	
型式	N-SPH1850GC

番号	日付	改訂記事			
		承認日	承認	設計	作図
		' 12. 10. 24	橋本	田中	倉持



No. 1-HTB506