

例. 3台連結の場合

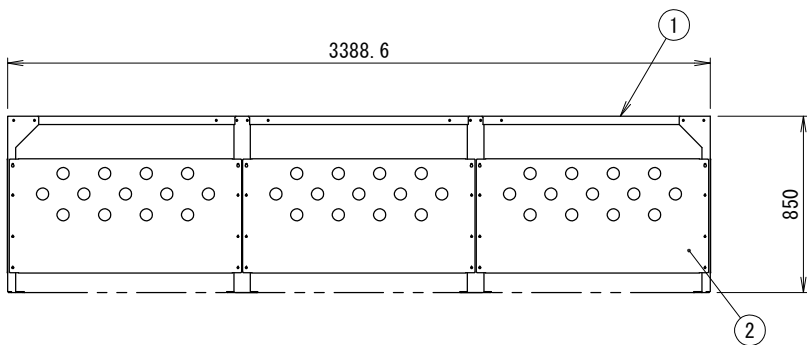
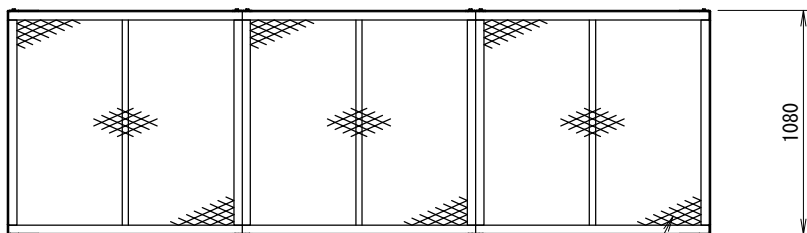
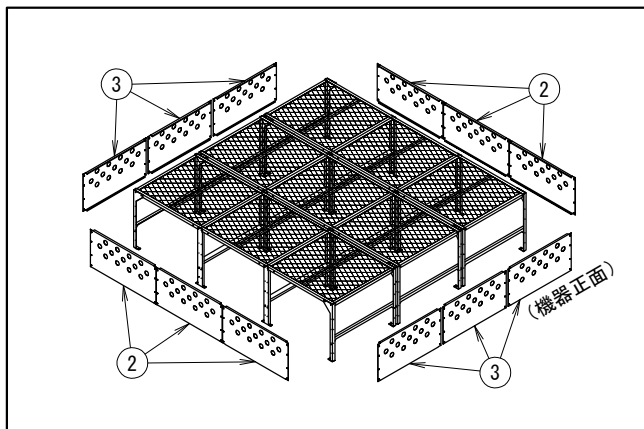

複数設置の場合

パンチングプレート枚数表(連結用)

連結台数	①	② (6ヶ/組)	③ (2ヶ/組)
1台用	1	1	1
2台用	2		2
3台用	3		3
4台用	4		4
5台用	5		5
6台用	6		6
7台用	7		7
8台用	8		8
9台用	9		9
10台用	10		10
11台用	11		11
12台用	12		12
13台用	13		13
14台用	14		14
15台用	15		15
16台用	16	1	16

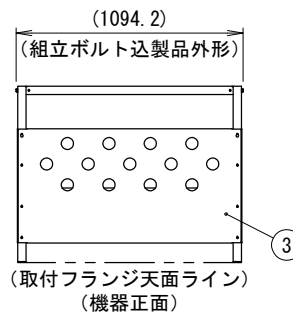

防雪ネット仕様書

型式	NBNH40-SP13-F [△]		
機器			
機器質量			
現場名			
系統名			
仕様			
材質	①:SS400 ②③:SUS304		
製品質量	①:約79 (kg) △△ ②:約5.4 (kg) △△ ③:約5.2 (kg)		
表面処理	①:溶融亜鉛めっき 2種・HDZ40 ②③:脱脂処理		
適用設置地域	一般/塩害地域		
付属品	六角ボルト M8 エバタイトネジ φ5		
その他	現地組立式		
	製品製造番号	取付要領書番号	
①	3-TCL097-D01	No. 280	
②	3-TCL097-D05		
③	3-TCL097-D06		
番号	日付	改訂記事	
△	'17.04.10	型式追記	
△	'19.07.01	仕様変更に伴う製品質量変更	
△	'20.01.10	仕様変更に伴う製品質量変更	
承認日	承認	設計	作図
'17.02.20	加納	澤山	澤山
ネミー株式会社			
図番	3-TCL097		

<注記>

- 以下の設計基準を厳守して製品を使用してください。
設計基準風速:36m/s、地表面粗度区分:Ⅲ、設計水平震度:2.0G、GL~製品頂点までの高さ:30m以下
⇒満たせない場合は仕様書番号3-TCL098を使用してください。
- 防雪ネット取付用フランジは機器メーカー様にて用意してください。

- 防雪ネット取付用フランジ(20kg)・本製品及び積雪量の合計が400kgを超えると機器側に変形の恐れがあります。積雪時には適宜雪下ろしを行うことで積雪含めて400kgを超えないようにしてください。
⇒[参考]本製品への積雪35cmで約260kg分に相当します。
- 本書中の規格値は相当仕様です。